



# OPUS profi EI-Punch

**PL** Instrukcja obsługi

## 1 ZASADY BEZPIECZEŃSTWA

- Przed rozpoczęciem pracy z urządzeniem, należy zapoznać się z zasadami bezpieczeństwa, zaleceniami producenta i instrukcją obsługi. Instrukcję należy zachować i korzystać z niej w przypadku jakichkolwiek wątpliwości dotyczących obsługi urządzenia.
- Bindownica profi EL-PUNCH została zaprojektowana do dziurkowania papieru i plastikowych lub kartonowych okładek. Używaj urządzenia tylko do tego celu i nie próbuj stosować żadnych innych materiałów. Stosując się do tej instrukcji zapewnisz długi żywot swojemu urządzeniu i zabezpieczysz je przed uszkodzeniami mechanicznymi.
- Umieść urządzenie na stabilnej powierzchni, w pobliżu uziemionego gniazda elektrycznego o napięciu AC 230 V 60 Hz.
- Chronić urządzenie przed wilgocią, kurzem, bezpośrednim działaniem słońca, nie umieszczaj w pobliżu urządzeń do ogrzewania i klimatyzacji.
- Należy chronić przewód zasilający urządzenie przed uszkodzeniem, nie używać przewodu do przenoszenia urządzenia i wyciągania wtyczki z gniazdka.
- Urządzenie należy wyłączyć z sieci, jeśli nie jest używane przez dłuższy czas lub gdy jest przenoszona.
- Urządzenie należy trzymać poza zasięgiem dzieci i zwierząt.
- W czasie dziurkowania nie wolno wkładać rąk do szczeliny dziurkującej – niebezpieczeństwo skaleczenia!
- Nie wolno używać urządzenia do innych celów niż określone w instrukcji obsługi.
- Należy kontrolować sprawność urządzenia. W przypadku zauważenia jakichkolwiek nieprawidłowości w pracy, należy skontaktować się z serwisem.
- Przed zdjęciem jakiegokolwiek osłony, należy wyjąć wtyczkę z gniazdka sieciowego.
- Urządzenie należy obsługiwać zawsze zgodnie z ogólnymi zasadami BHP.
- Wszelkich napraw urządzenia może dokonywać jedynie osoba uprawniona.
- Po zakończeniu pracy należy wyłączyć urządzenie wyłącznikiem głównym ustawiając go w pozycji „0” lub wyłączyć z sieci, należy pamiętać, że całkowite wyłączenie urządzenia następuje po wyciągnięciu wtyczki z gniazda sieciowego.

## 2 ZALECENIA PRODUCENTA

- Używaj tylko sprawdzonych materiałów eksploatacyjnych firmy OPUS.
- Maszyna jest przeznaczona do dziurkowania papieru i plastikowych lub kartonowych okładek.
- Wyciągnąć z opakowania i zamontować wszystkie elementy maszyny. Ustawić urządzenie na stabilnym podłożu.
- Przetestować ustawienia urządzenia przed przystąpieniem do oprawiania ważnych dokumentów wykonując próbę dziurkowania na kartce papieru.
- Maszyna dziurkuje jednorazowo 25 kartek papieru. Okładki powinny być dziurkowane pojedynczo. Aby ułatwić dziurkowanie można plastikową okładkę umieścić pomiędzy 2 arkuszami papieru. Nie należy przekraczać zalecanej maksymalnej ilości dziurkowanych kartek.
- Noże tnące w urządzeniu profi EL-PUNCH zostały naoliwione w celu ochrony przed korozją oraz w celu zapewnienia łatwego rozruchu.

**UWAGA!**

Niestosowanie się do powyższych zaleceń może doprowadzić do utraty gwarancji.

**3 BUDOWA URZĄDZENIA**

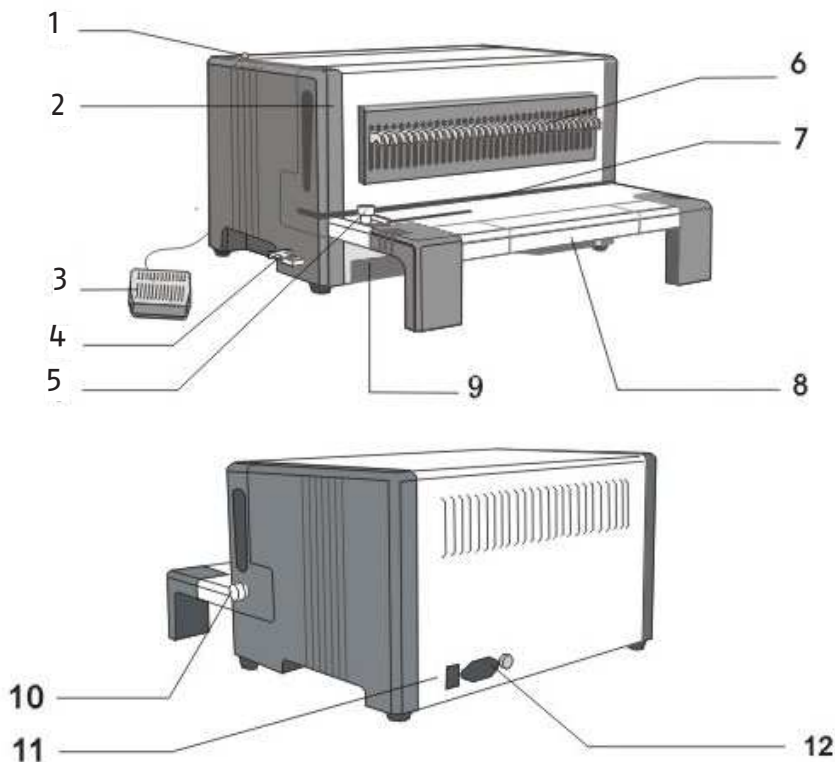

- |   |  |
|---|--|
| 1 – dioda                                   | 7 – szczelina dziurkująca                                  |
| 2 – wymienny moduł dziurkujący              | 8 – (ruchomy) stół roboczy                                 |
| 3 – pedał                                   | 9 – pojemnik na ścinki                                     |
| 4 – blokada wymiennego modułu dziurkującego | 10 – pokrętło regulacji głębokości perforacji <sup>1</sup> |
| 5 – ogranicznik formatu                     | 11 – wyłącznik główny                                      |
| 6 – wyłączane noże                          | 12 – bezpiecznik   |

**4 ZASTOSOWANIE**

Urządzenie przeznaczone jest do dziurkowania papieru i plastikowych lub kartonowych okładek. Ilość oraz kształt dziurek zależy od wymiennego modułu dziurkującego, który zostanie zainstalowany w urządzeniu OPUS profi EL-PUNCH.

## 5 MODUŁY DZIURKUJĄCE KOMPATYBILNE Z URZĄDZENIEM OPUS PROFI EL-PUNCH

NAZWA MODUŁU	OPIS	ILOŚĆ DZIUREK	ROZMIAR DZIUREK
Opus profi PUNCHBLOCK 3x8 mm	Moduł z 21 wyłączanymi nożami	21 prostokątnych	3 x 8 mm
Opus profi PUNCHBLOCK 3:1 Ø4 mm	Moduł z 35 wyłączanymi nożami	35 okrągłych	Ø4 mm
Opus profi PUNCHBLOCK 2:1 Ø6 mm	Moduł z 23 wyłączanymi nożami	23 okrągłych	Ø6 mm
Opus profi PUNCHBLOCK 4:1 Ø4 mm	Moduł z 49 nożami	49 okrągłych	Ø4 mm
Opus profi PUNCHBLOCK 3:1 Ø4 mm + thumbcut	Moduł z 32 wyłączanymi nożami i nożem do wycinania „łezek” do kalendarzy	32 okrągłych	Ø4 mm

## 6 INSTALOWANIE MODUŁU DZIURKUJĄCEGO W URZĄDZENIU OPUS PROFI EL-PUNCH

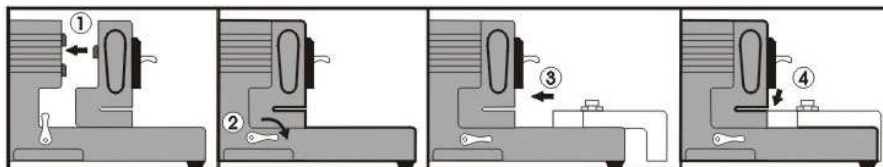

**Zakładanie i ściąganie modułu dziurkującego powinno odbywać się przy wyłączonym urządzeniu!**

- Ustaw urządzenie na płaskim i stabilnym podłożu. Zamocuj moduł z nożami zgodnie z rys. 1
- Zablokuj moduł używając blokady (rys.2) znajdującej się z boku urządzenia.
- Nałóż na urządzenie stół roboczy.
- Wsuń stół roboczy w szczelinę modułu dziurkującego (jak na rys. 4). Urządzenie jest gotowe do pracy

### Wymiana modułu dziurkującego w urządzeniu OPUS profi EL-PUNCH

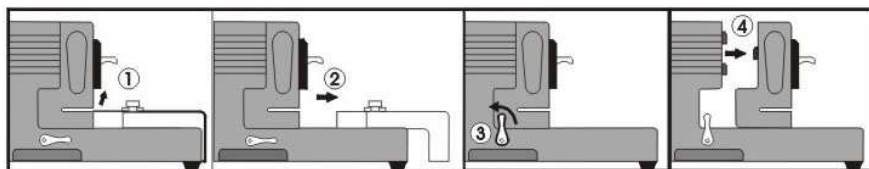

- Odłącz stół roboczy od modułu dziurkującego zgodnie z rys. 1
- Wsuń stół z urządzenia.
- Odblokuj moduł dziurkujący za pomocą dźwigni znajdującej się z boku urządzenia.
- Wyciągnij moduł dziurkujący z urządzenia OPUS profi EL-PUNCH.

## 7 OBSŁUGA

### Dziurkowanie

- Włóż kartki do szczeliny dziurkującej (maks. 25 kartek 80 g/m<sup>2</sup>) dosuwając je do prawidłowo ustawionego ogranicznika regulacji marginesu.
- Nastaw obracający się przełącznik znajdujący się z prawej strony urządzenia (10) do wymaganej głębokości dziurkowania. Właściwa głębokość dziurkowania ułatwia przewracanie kartek w dokumencie.<sup>1</sup>
- Naciśnij pedał (3) uruchamiający mechanizm dziurkujący.
- Wszystkie moduły dziurkujące posiadają wyłączane noże. Można wyłączyć każdy nóż dostosowując ilość dziurek do formatu papieru (nie dotyczy modułu Opus profi PUNCHBLOCK 4:1  $\varnothing$ 4 mm).
- Przed przystąpieniem do dziurkowania dokumentów, należy sprawdzić, czy wybrany margines i pozycja papieru zostały prawidłowo ustawione.
- Nie przekraczać zalecanej maks. ilości dziurkowanych jednorazowo kartek!

### Oprawianie

Do oprawienia podziurkowanych kartek należy użyć osobnego urządzenia, np. OPUS profi BINDER&CLOSER bądź OPUS EL-CLOSER.

## 8 CZYSZCZENIE POJEMNIKA NA ŚCINKI

Pojemnik na ścinki przeznaczony jest na resztki papieru pozostające po dziurkowaniu. Częstość opróżniania pojemnika zależy od częstości używania maszyny.

1. Wyciągnąć i opróżnić pojemnik na ścinki.
2. Ponownie umieścić pojemnik w urządzeniu.

Należy regularnie opróżniać pojemnik na ścinki.

## 9 ROZWIĄZYWANIE PROBLEMÓW

Przekrzywiony margines.	Papier został przekrzywiony podczas wkładania do szczeliny dziurkującej.	Przekrzywiony papier podczas wkładania do szczeliny dziurkującej. Wyciągnąć, a następnie ponownie wprowadzić papier do szczeliny dziurkującej.
	Ścinki papieru lub innego materiału pozostały w szczelinie dziurkującej.	Wyczyścić szczelinę dziurkującą.

## 10 DANE TECHNICZNE

Maks. ilość dziurkowanych kartek: 25 kartek<sup>2</sup> / okładki powinny być dziurkowane pojedynczo

Maks. format oprawianego papieru:.....A4

Regulacja głębokości perforacji:.....4 progi

Liczba noży:.....w zależności od modułu

Liczba wyłęczanych noży:.....wszystkie<sup>3</sup>

Rozmiar dziurkowania:.....w zależności od modułu

Zasilanie:.....AC 230 V 60 Hz, 1 A Bezpiecznik 250 V T5 A

Waga netto:.....30 kg

Waga brutto:.....31,5 kg

Wymiary (W x S x G):.....401 x 436 x 219 mm

<sup>1</sup> nie dotyczy modułu Opus profi PUNCHBLOCK 3:1 ø4 mm + thumbcut

<sup>2</sup> papier 80 g/m<sup>2</sup>

<sup>3</sup> nie dotyczy modułu Opus profi PUNCHBLOCK 4:1 ø4 mm



Zużyty sprzęt oznakowany niniejszym symbolem nie może być umieszczany i usuwany łącznie z innymi odpadami, w tym odpadami komunalnymi.

Obowiązkiem użytkownika jest przekazanie zużytego produktu do punktu zbiórki w celu recyklingu odpadów powstałych ze sprzętu elektrycznego i elektronicznego. Właściwa segregacja i selektywna zbiórka odpadów zużytego sprzętu zmniejsza negatywne oddziaływanie substancji niebezpiecznych, które mogą się w nim znajdować, na środowisko naturalne i zdrowie człowieka. W celu uzyskania bardziej szczegółowych informacji dotyczących utylizacji zużytego sprzętu prosimy skontaktować się z przedstawicielem władz lokalnych, dostawcą usług utylizacji odpadów lub punktem sprzedaży, gdzie nabyto produkt. Zapewniając prawidłową utylizację sprzętu pomagamy chronić środowisko naturalne.



# OPUS profi EI-Punch

**EN** User guide

## 1 HEALTH & SAFETY PRECAUTIONS

- Before operating the equipment please read the Health & Safety precautions, manufacturer's recommendations and the operation manual.
- The operation manual should be easily available at any time for the operator.
- The equipment must be placed on a sturdy and level surface.
- Plastic covers should be punched separately! Placed the covers between two sheets of paper which makes punching easier. DO not exceed maximum punching capacity!
- The punching dies are covered with a light lubricant to prevent corrosion. It is recommended that you punch 4-5 pieces of paper to remove any excess oil first before punching important documents.
- The equipment should be installed on a sturdy level surface near a 230 Volt, 60 Hz AC correctly earth socket.
- The equipment:
  - Should be protected against dust and moisture.
  - Do not put anything on top of the equipment.
  - Should be kept away and out of the reach from children and animals.
  - Must not be used for any other purposes, than those indicated in the instruction manual.
  - During long standstill or moving the equipment and to ensure that it is turned off completely, remove the plug from the mains socket.
  - Must not be used to pull or move the equipment or to remove the plug from the socket.
  - The equipment must not be located outside, should be operated in room temperature higher than +8C
- Must not put more sheets than the maximum punching and binding capacity allows.
- Must not be used, for punching hard materials, such as metal it will damage the punches and mechanism, **PLUS VOID THE GUARANTEE/WARRANTY**
- Before punching important documents, test the settings of the equipment on a sheet of paper.
- The equipment punches 25 sheets of 80 g/m<sup>2</sup> paper.

### **DANGER OF INJURY**

- Take great care when opening the plastic combs, do not put your fingers in the open comb.

### **Danger!**

- It is necessary to check and supervise, if the equipment is operated and used correctly, if there should be a malfunction, then you must contact the dealer or service team.
- Only authorized and qualified staff may carry out any repairs during the Guarantee/ Warranty period.
- The equipment must be operated in accordance with the general Health & Safety rules.



## 2 MANUFACTURER'S RECOMMENDATIONS

- Use only recommended supplies and accessories from OPUS (see [www.opus.pl](http://www.opus.pl))
- Remove any sharp or metal elements from the document like (staples & paper clips, etc.) before punching.

### WARNING!

Not compliance with the rules and recommendations above can void the Guarantee/Warranty.

## 3 LAYOUT OF THE EQUIPMENT

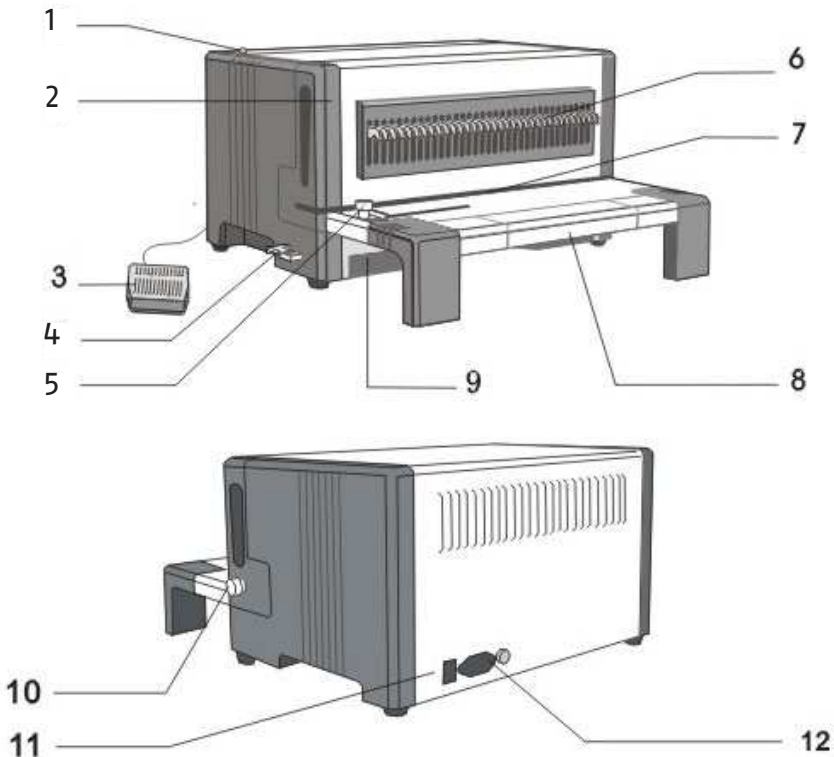

1. LED light
2. Interchangeable punch dies cassette
3. Foot pedal
4. Cassette lock
5. Adjustable side guide
6. Selectors levers for punch dies

7. Punching slot
8. Movable work top
9. Waste bin
10. Margin set knob adjuster<sup>1</sup>
11. Main switch
12. Fuse

## 4 APPLICATION

NOTE! The equipment is designed to punch paper and plastic covers. Range and size of holes depends on the interchangeable punch die cassettes which is installed at the time in the OPUS profi EL-PUNCH.

## 5 PUNCH DIE CASSETTES COMPATIBLE WITH THE OPUS PROFI EL-PUNCH

NAME	DESCRIPTION	HOLES	DIMENSION OF HOLES
Opus profi PUNCHBLOCK 3x8 mm	Cassette with 21 selectable punch dies	21 rectangular	3 x 8 mm
Opus profi PUNCHBLOCK 3:1 ø4 mm	Cassette with 35 selectable punch dies	35 round	∅ 4 mm
Opus profi PUNCHBLOCK 2:1 ø6 mm	Cassette with 23 selectable punch dies	23 round	∅ 6 mm
Opus profi PUNCHBLOCK 4:1 ø4 mm	Cassette with 49 none selectable punch dies	49 round	∅ 4 mm
Opus profi PUNCHBLOCK 3:1 ø4 mm + thumbcut	Cassette with 32 selectable punch and thumb cut die (for Calendar)	32 round	∅ 4 mm

## 6 INSTILLATION OF PUNCH DIE CASSETTES IN OPUS PROFI EL-PUNCH

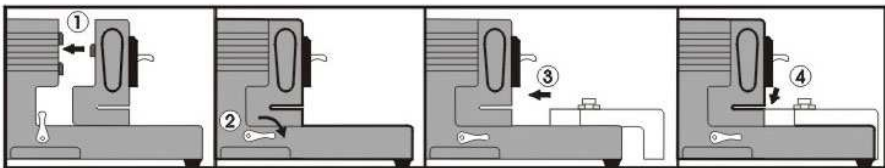

**All installations of punch die cassette must be made with the power switched off.**

1. Put the equipment on a sturdy and level surface. Push the cassette into the main body (see diagram 1).
2. Turn the cassette lock to the position CLOSED (see diagram 2).
3. Inset the movable work top (see diagram 3).
4. Push work top into the main body (see diagram 4), installation is finished.

## Changing punch cassette in OPUS profi EL-PUNCH

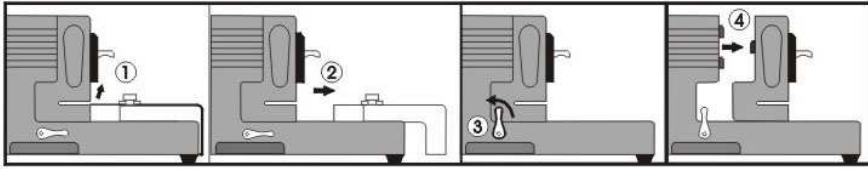

1. Disconnect table top from punch die cassette (see diagram 1).
2. Remove table top from equipment (see diagram 2).
3. Unlock the cassette (see diagram 3).
4. Remove the cassette from the OPUS profi EL-PUNCH.

## 7 OPERATING

### Punching

- Make sure there is nothing in the slot.
- Put sheets of paper in proper order into punching slot (maximum 25 sheets 80 g/m<sup>2</sup>) and make sure they are square up against the side guide.
- Set the margin by turning the knob on the right side of the equipment to choose proper paper margin. Opening document after binding is easier when paper margin is correctly adjusted.<sup>1</sup>
- Press the foot pedal (3) to punch the document. Take out punched sheets.
- Punch die cassettes have selectable punch dies which can be released separately to prevent punching holes on the edges, in non-standard paper formats. The Opus profi PUNCHBLOCK 4:1 Ø4 mm does not have adjustable punch dies.
- Check margins and paper position before punching documents. It is always advisable to make a test punch on a blank sheet of paper.

**Do not exceed recommended maximum punching capacity 25 sheets!**

### Binding

To bind punched sheets of paper we recommend either the OPUS profi BINDER&CLOSER or the OPUS EL-CLOSER.

## 8 CLEANING OUT THE PIECES OF WASTE PAPER DRAW

1. The waste draw is designed to catch the pieces of paper from the punching dies.
2. Emptying of the draw should be done regularly and it depends on how often the equipment is used.

## Emptying the draw

3. Pull out and remove the draw from the equipment and empty the paper scraps into a bin.
4. Reinsert the empty draw back into the equipment.

**Remember to empty the draw regularly!**

## 9 POSSIBLE MALFUNCTIONS

Malfunction	Cause	Remedy
Uneven punched paper margin, i.e. holes are too close to the edge or not in a straight line.	Paper uneven when inserted into the punching slot or not pushed to the back of the slot.	Pull out and insert the paper once more into the paper slot making sure that they are all even.
	Paper scraps or other material stuck inside the punching slot.	Clean up the any paper from the punching slot.

## 10 TECHNICAL DATA

Max punching capacity:.....25 sheets<sup>2</sup> / covers must be punched separately  
Format:.....A4 and A5 Portrait or Landscape A3 landscape  
Power supply:.....230 V 60 Hz, 1 Amps, Fuse 250 V T 5 A  
Margin depth adjustments:.....4 steps  
Selectable punch dies:.....Depends on punch die cassette model  
Number of selectable dies:.....all<sup>3</sup>  
Hole dimension:.....Depends on punch cassette  
Net weight:.....30 kg  
Gross weight:.....31.5 kg  
Dimension:.....(H) 401 mm x (W) 436 mm x (D) 219 mm

<sup>1</sup> Not applicable to module Opus profi PUNCHBLOCK 3:1 ø4 mm + thumbcut

<sup>2</sup> paper 80 g/m<sup>2</sup>

<sup>3</sup> Not applicable to module Opus profi PUNCHBLOCK 4:1 ø4 mm



Equipment and products marked with this symbol cannot be deposited together with normal or municipal waste. The user is required to take their used product to a collection point for recycling of waste electrical and electronic equipment. Proper segregation of used equipment reduces the negative impact of hazardous substances that may be in there, in to the environment which could impact, human and wild life health. For more detailed information concerning the disposal of used equipment, please contact your local authority, waste disposal service or the point of sale where you purchased the product. By ensuring proper disposal of equipment we are helping to protect the environment, humanity and wild life health.