

# EKRAN PROJEKCYJNY INSTRUKCJA MONTAŻU

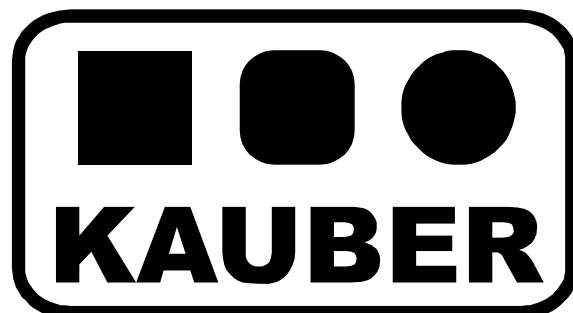

## BLUE LABEL





Blue Label to seria elektrycznych ekranów projekcyjnych w aluminiowych anodowanych obudowach. Ponadczasowe wzornictwo oraz szeroki wybór powierzchni projekcyjnych powoduje, że jest to najczęściej wybierany ekran do kina domowego oraz sal konferencyjnych. W wersji Tensioned wyposażony jest dodatkowo w specjalny system napinaczy by uzyskać bardziej napiętą powierzchnię projekcyjną.

## **WAŻNE!!!** **UWAGI INSTALACYJNE I EKSPLOATACYJNE**

1. Kasetę oraz dolną belkę ekranu zabezpieczone są przed uszkodzeniami pianką poliuretanową. Pianki zabezpieczające belkę dolną zdemontuj po zamontowaniu ekranu.
2. Ekran należy zamontować w miejscu położonym z dala od wilgoci i silnego światła słonecznego.
3. Prawidłowo zamontowany ekran musi być bezwzględnie wypoziomowany w każdej płaszczyźnie.
4. Do czyszczenia stosować miękką nawilżoną szmatkę. Nie stosować aktywnych środków czyszczących. Chronić ekran przed dostaniem się wody lub innej cieczy do wnętrza. Po czyszczeniu ekran należy starannie wytrzeć usuwając resztki wilgoci.
5. TOLERANCJA WYMIAROWA: Powierzchnia projekcyjna:  $\pm 2\%$ ; komponenty  $\pm 3\text{mm}$
6. Do ekranu nie może być podłączone jednocześnie więcej niż jedno zewnętrzne sterowanie.
7. Do jednego sterowania (np. RC01/RC02/Trigger 12V/Trigger230V/Odbiornik IR/Odbiornik RS itp.) nie może być jednocześnie podłączone więcej niż jedno urządzenie typu ekran, winda, roleta, itp. Podłączenia takiego można dokonać tylko poprzez zastosowanie sterownika grupowego SG-2.

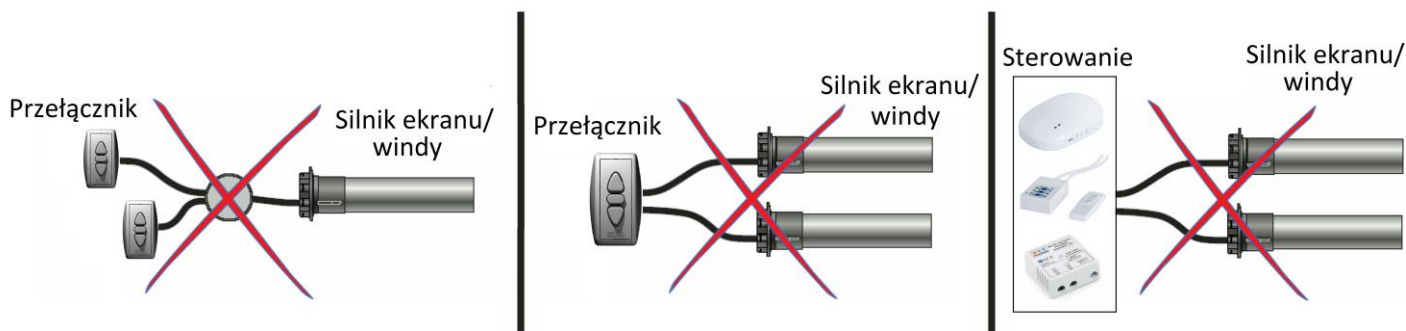

Zawartość zestawu:	Ilość
Ekran projekcyjny	1 szt.
Uchwyt montażowy	2 szt.
Wkręty do uchwytu	8 szt.
Kolek rozporowy $\varnothing 10$	4 szt.
Podkładka M6	4 szt.
Klucz do regulacji położenia krańcowych ekranu	1 szt.
Przelącznik klawiszowy naścienny (dostępny z ekranem bez wbudowanego sterowania radiowego)	1 szt.

# MONTAŻ EKRANU

1. Przy pomocy wkrętów (c) zamocować do boków ekranu (a) uchwyty montażowe (b) w zależności od sposobu montażu (b) w pozycji ściennej (rys. 1a) lub sufitowej (rys.1b)

## Montaż ścienny

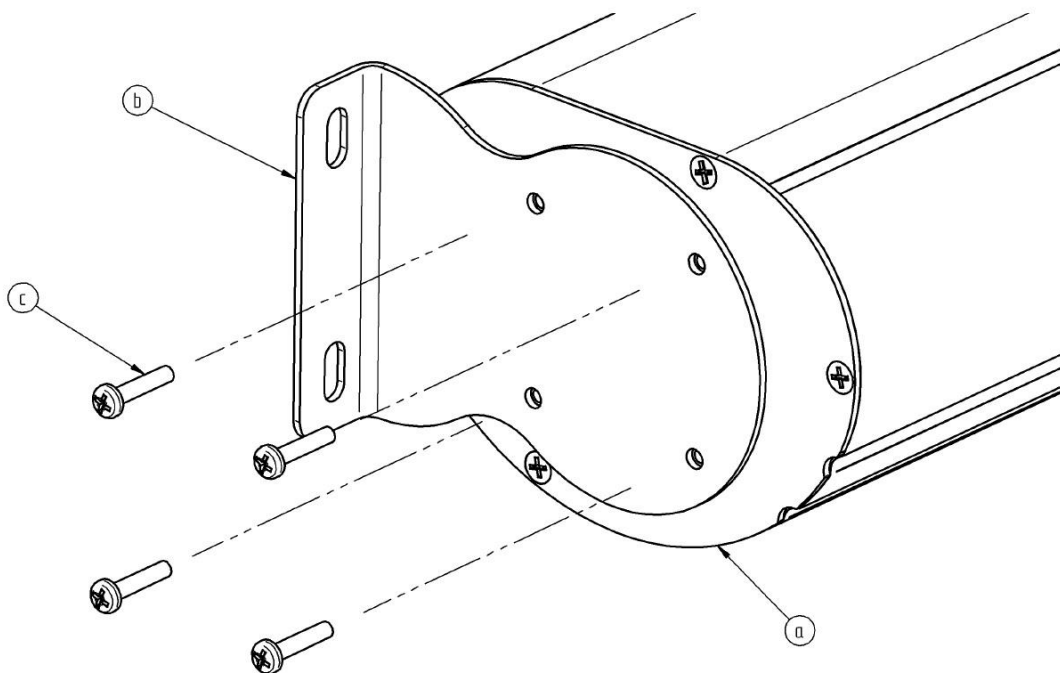

Rys.1a

## Montaż sufitowy

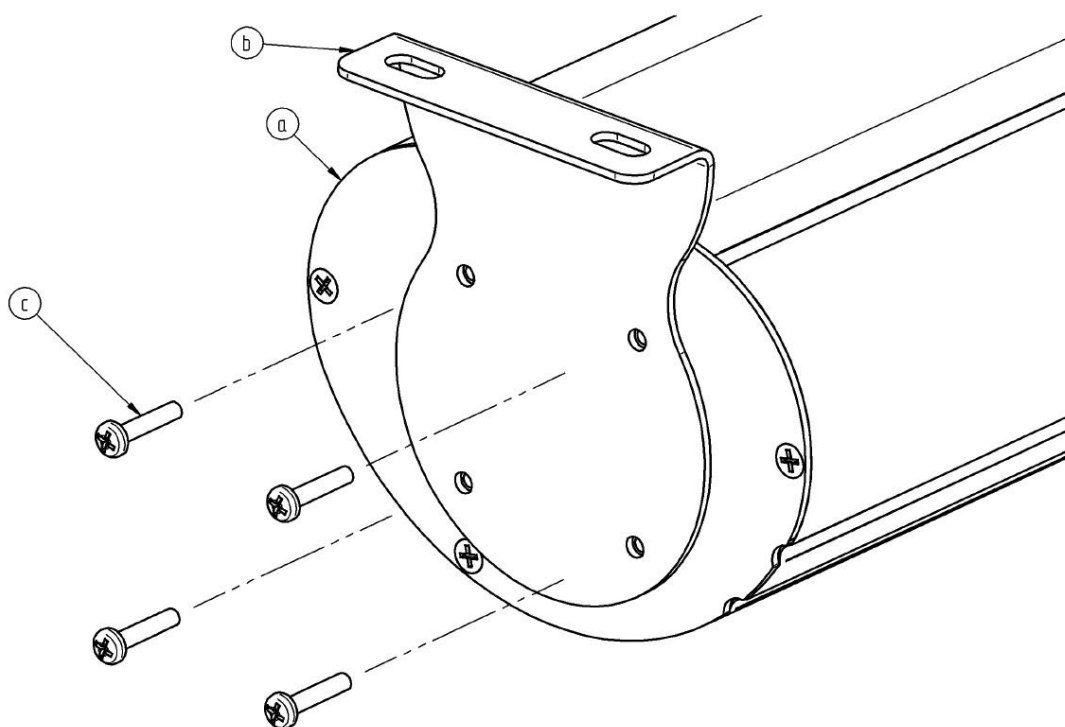

Rys.1b

2. W zależności od sposobu montażu przykręć uchwyty montażowe za pomocą kołków montażowych do ściany (Rys.2a) bądź sufitu (Rys.2b).

**UWAGA!** Kołki montażowe dostarczone w komplecie mogą być stosowane wyłącznie do sufitów oraz ścian wykonanych z materiałów pełnych (np. Beton, Suporex). W przypadku mocowania ekranu do materiałów innych niż wymienione, dobierz odpowiednie kołki montażowe.

### Montaż ścienny

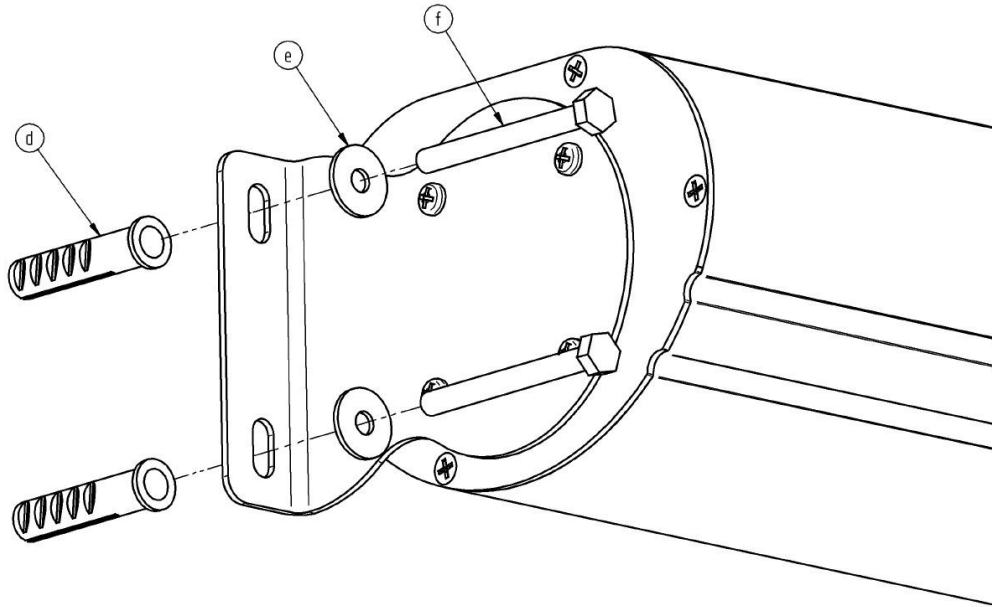

Rys.2a

### Montaż sufitowy

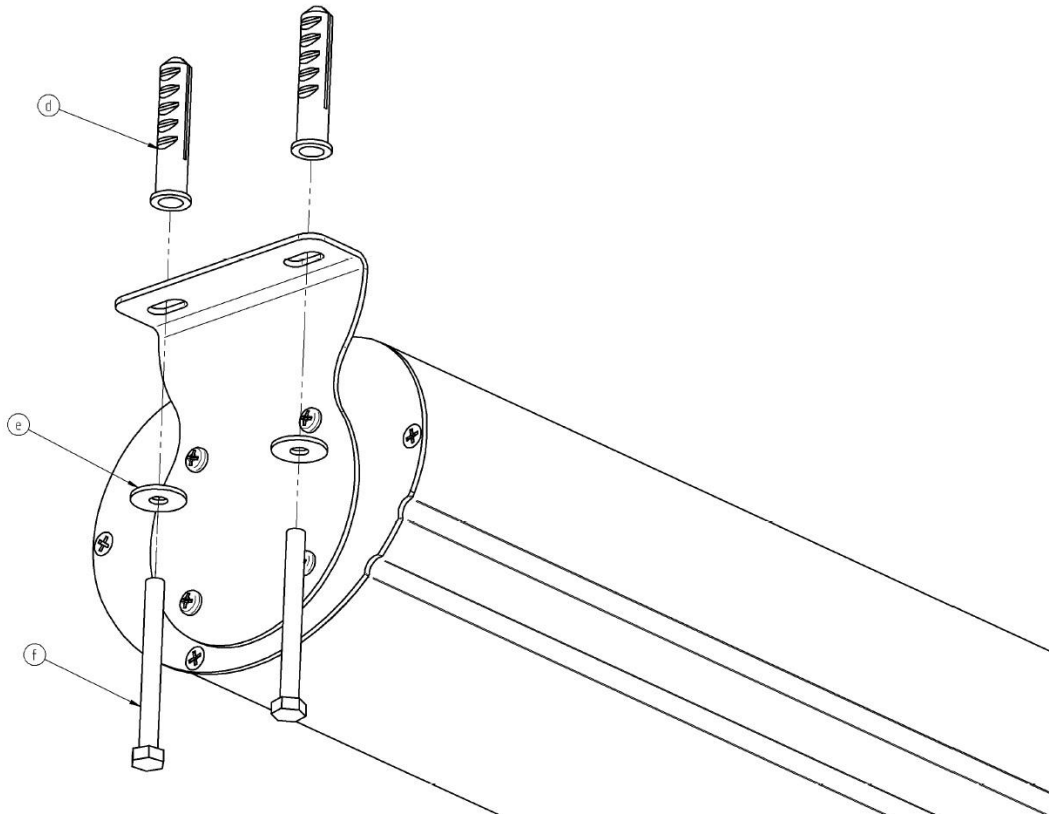

Rys.2b

3. Dostarczony ekran ma ustawione położenia krańcowe zgodnie z zamówieniem. Jeżeli powierzchnia ekranu opuszcza się zbyt nisko lub niewystarczająco, możemy dokonać korekty położenia krańcowego przy pomocy dołączonego klucza (rys.3). **Przed regulacją sprawdź w karcie gwarancyjnej z jakim typem silnika posiadasz ekran.**

**UWAGA!** Korekty położenia krańcowych może dokonać tylko osoba wykwalifikowana. Wszelkie korekty wykonywane są na własną odpowiedzialność. W przypadku nieumiejętnej korekty ekran może zostać uszkodzony, co nie podlega warunkom gwarancji.

### Dostęp do krańcówki

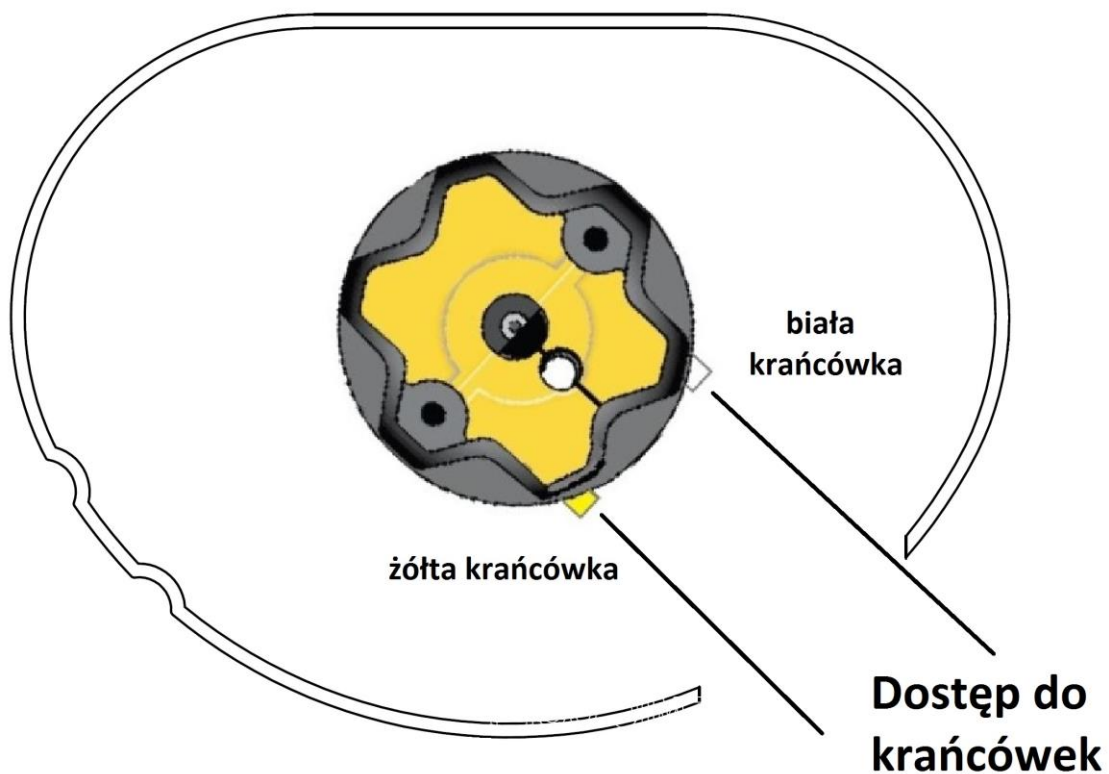

Rys.3

4. W ekranach z naciągami bocznymi (Blue Label Tensioned) - po rozwinięciu całkowicie powierzchni, (jeżeli jest taka konieczność) korzystając z klucza ampulowego wyreguluj siłę naciągu śrubami po obu stronach dolnej belki.

# Regulacja położenia krańcowych (silnik typu „C” – sprawdź typ silnika w karcie gwarancyjnej)

- Korekta **górnego** położenia krańcowego (biała krańcówka).

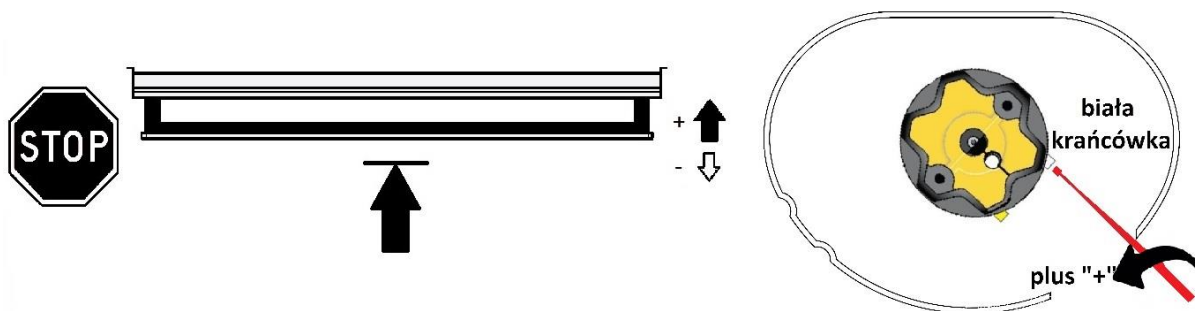

Rys.4

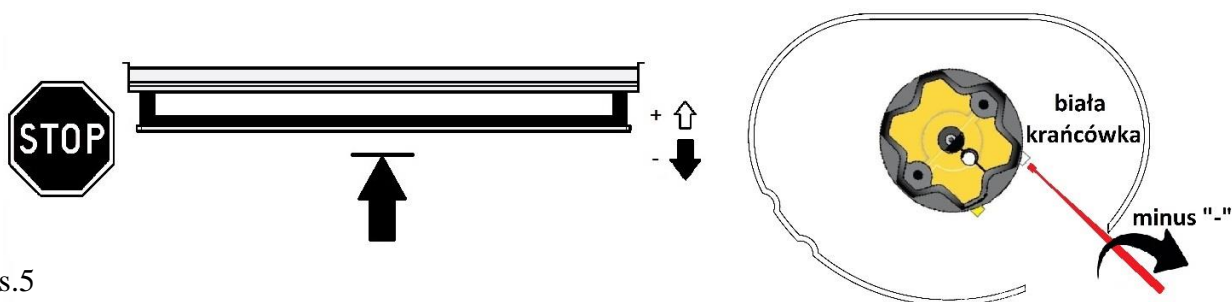

Rys.5

- Korekta **dolnego** położenia krańcowego (żółta krańcówka).

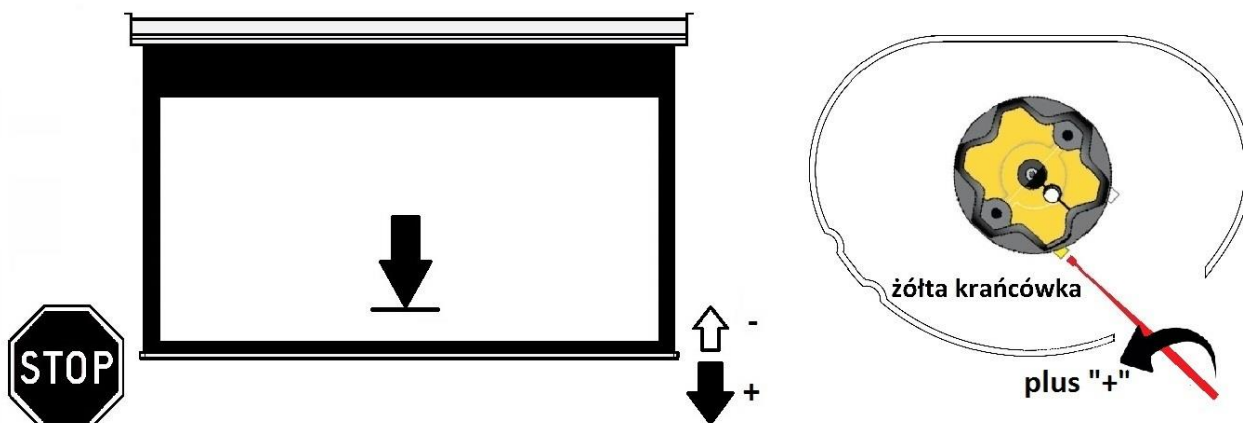

Rys.6

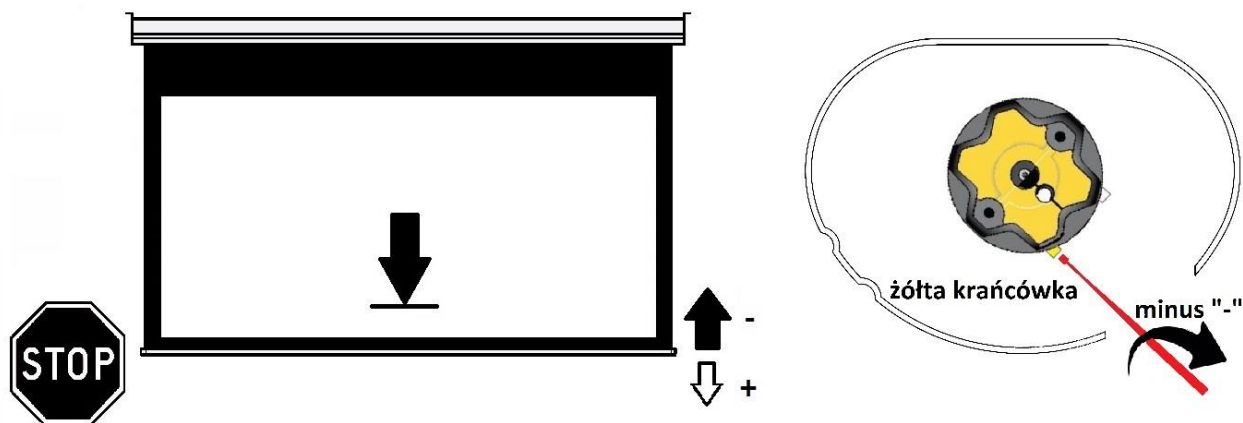

Rys.7

**Regulacja położenia krańcowych (silnik typu „B” oraz „B-RTS” - sprawdź typ silnika w karcie gwarancyjnej)**

- Korekta **górnego** położenia krańcowego (biała krańcówka).

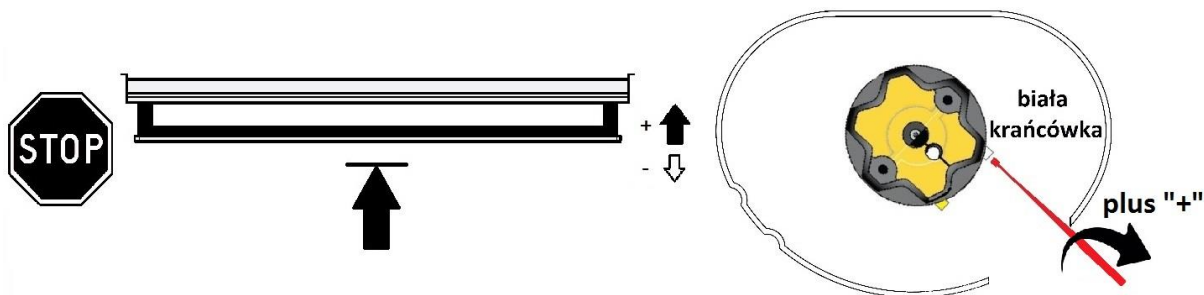

Rys.8

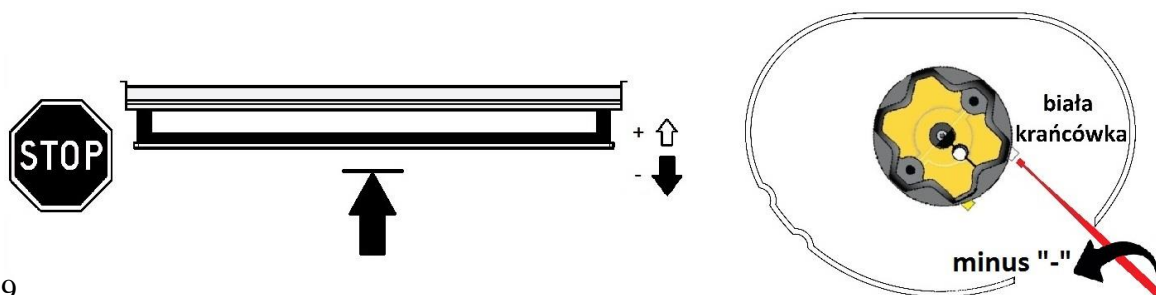

Rys.9

- Korekta **dolnego** położenia krańcowego (żółta krańcówka).

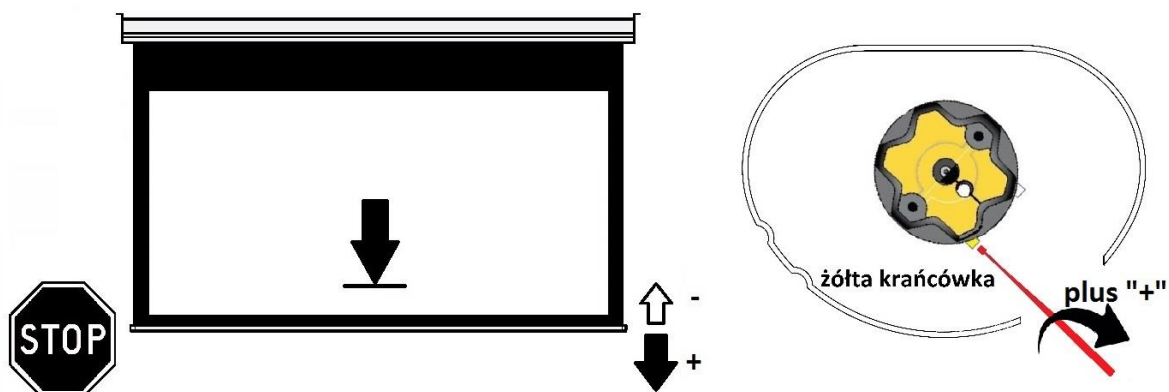

Rys.10

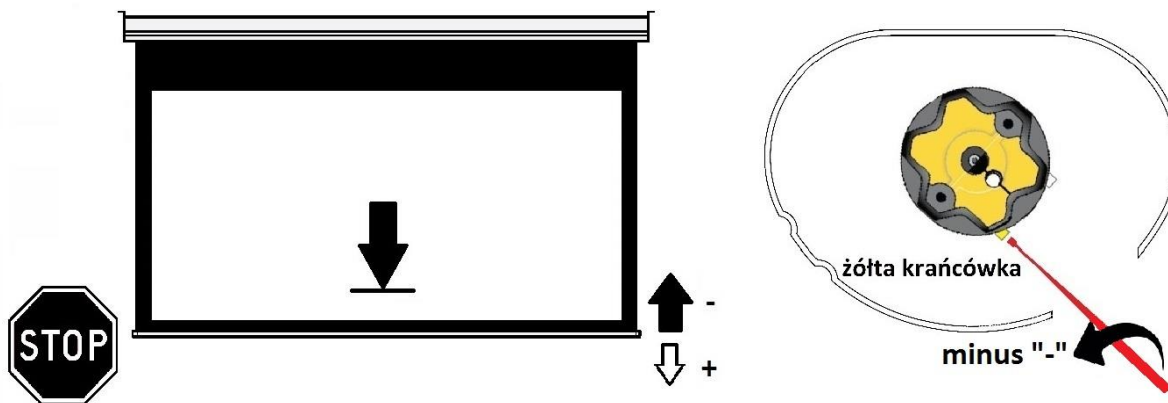

Rys.11



## Regulacja położenia krańcowych (ekran z wbudowanym sterowaniem radiowym –silnik typu „C-RTS”)

Korekta **górnego** położenia krańcowego:

1. Przy użyciu przycisku pilota **GÓRA** ustawić roletę w górnym położeniu krańcowym.
2. Równocześnie wcisnąć i przytrzymać przez ponad 5 sek. przyciski **GÓRA** i **DÓŁ**. Napęd porusza się krótko góra/dół.
3. Przy użyciu przycisków **GÓRA** , **DÓŁ**, **STOP** ustawić roletę w nowym położeniu krańcowym.
4. Wcisnąć i przytrzymać przycisk **STOP** przez ponad 2 sek. Napęd porusza się krótko góra/dół

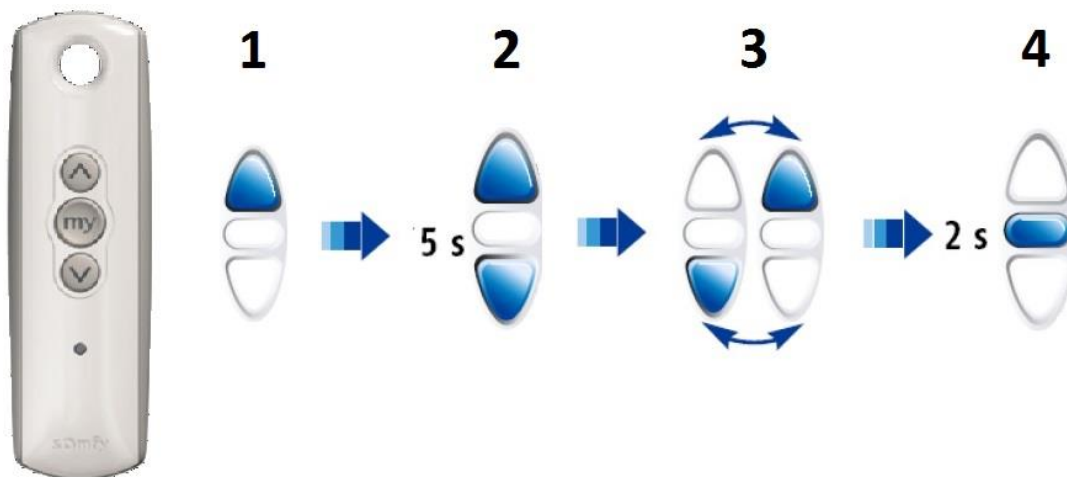

Rys. 12

Korekta **dolnego** położenia krańcowego:

1. Przy użyciu przycisku pilota **DÓŁ** ustawić roletę w dolnym położeniu krańcowym.
2. Równocześnie wcisnąć i przytrzymać przez ponad 5 sek. przyciski **GÓRA** i **DÓŁ**. Napęd porusza się krótko góra/dół.
3. Przy użyciu przycisków **GÓRA** , **DÓŁ**, **STOP** ustawić roletę w nowym położeniu krańcowym.
4. Wcisnąć i przytrzymać przycisk **STOP** przez ponad 2 sek. Napęd porusza się krótko góra/dół

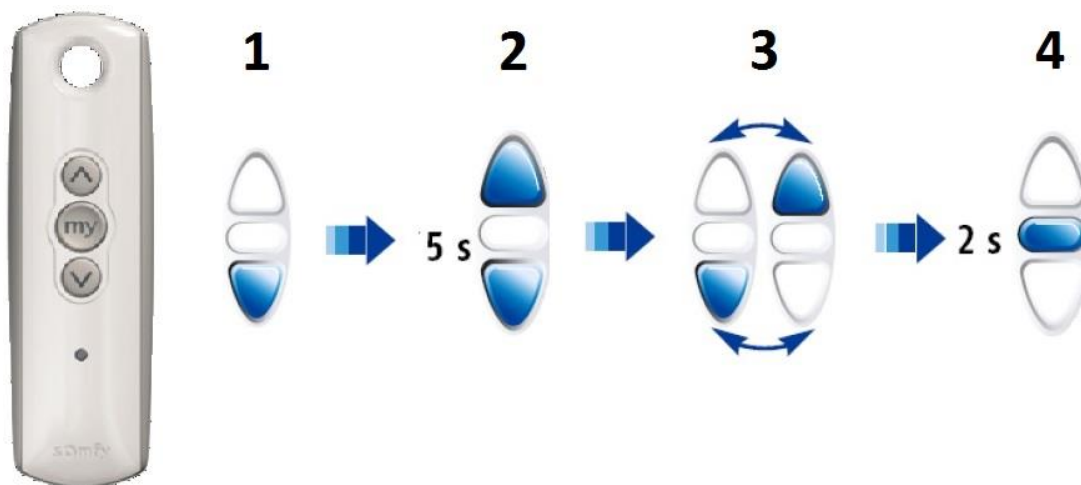

Rys.13

## UWAGA!

Podłączenia zasilania do ekranu powinna dokonywać wyłącznie osoba posiadająca odpowiednie uprawnienia elektryczne.

Przed przystąpieniem do montażu kasy ekranu należy doprowadzić przewód zasilający do miejsca montażu a następnie podłączyć go w trakcie montażu do ekranu według schematu **A (Rys.14A)** lub według schematu **B** w przypadku ekranu z wbudowanym sterowaniem radiowym (**Rys.14B**).

### SCHEMAT A

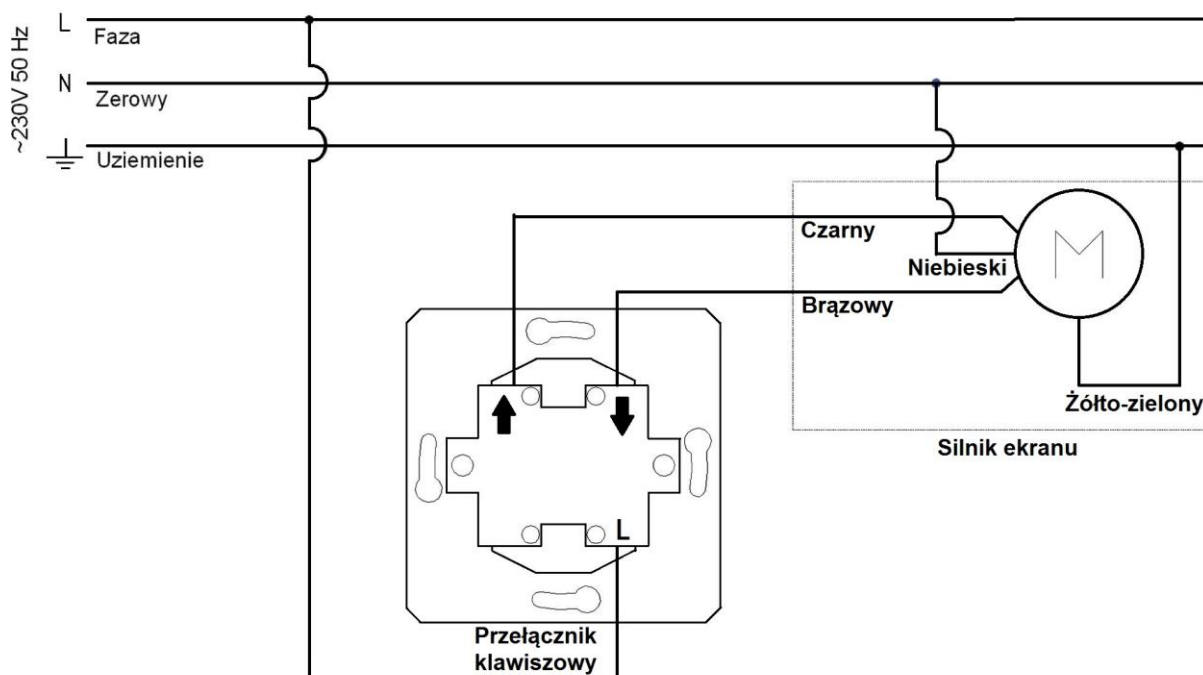

Rys. 14A

### SCHEMAT B (wbudowane sterowanie radiowe)

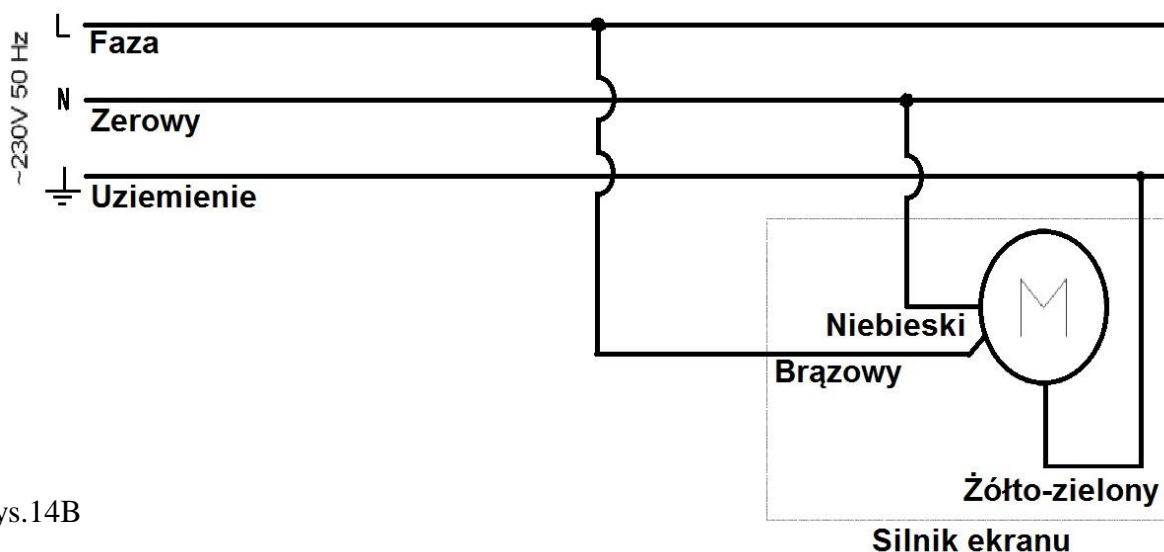

Rys.14B

## Podłączenie przełącznika klawiszowego z zestawu.

(Przełącznik dostępny w zestawie z ekranem bez wbudowanego sterowania radiowego)

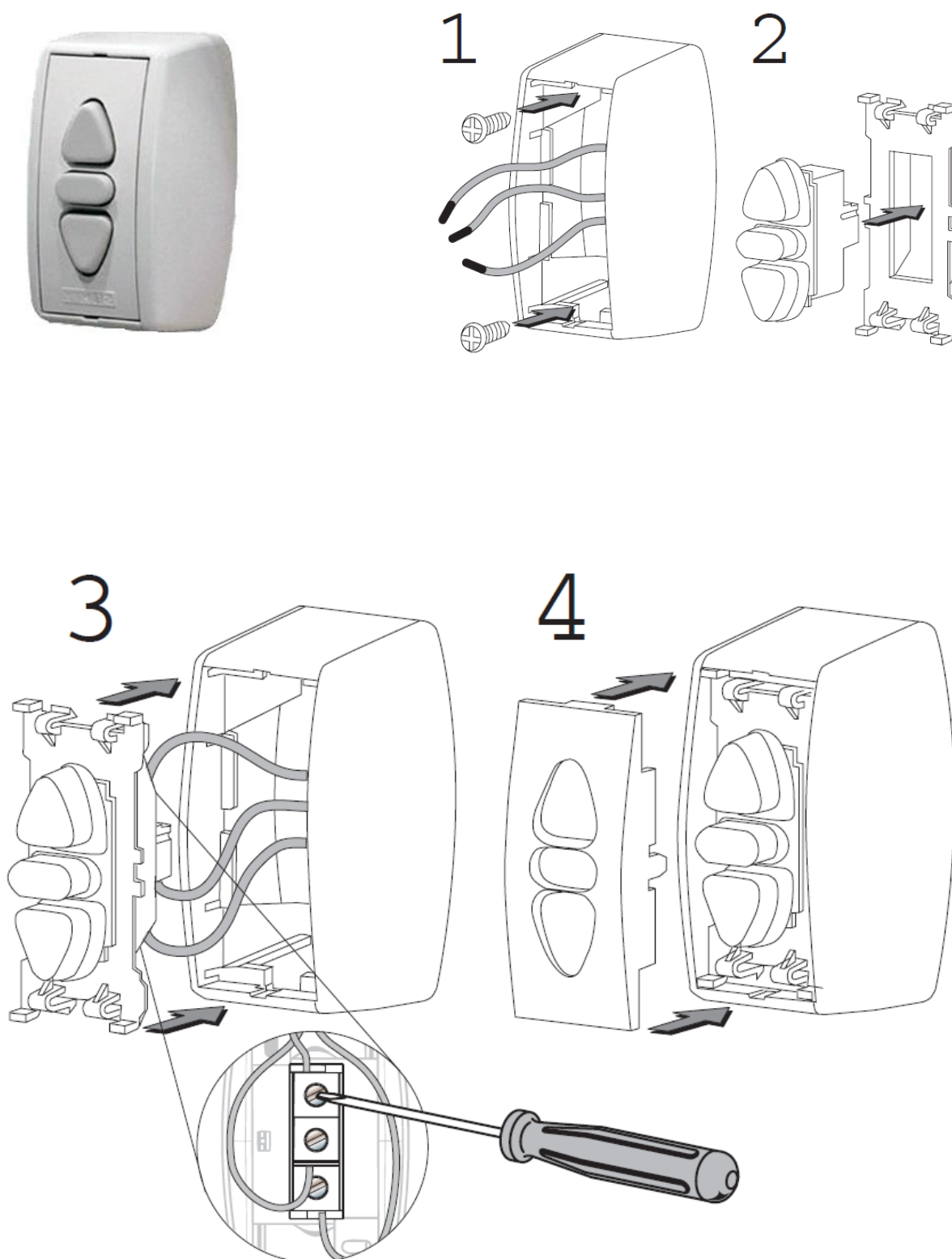

Rys.15

**Schemat podłączenia przelącznika klawiszowego do ekranu (ekrany z silnikiem typu „B” oraz „C”)**

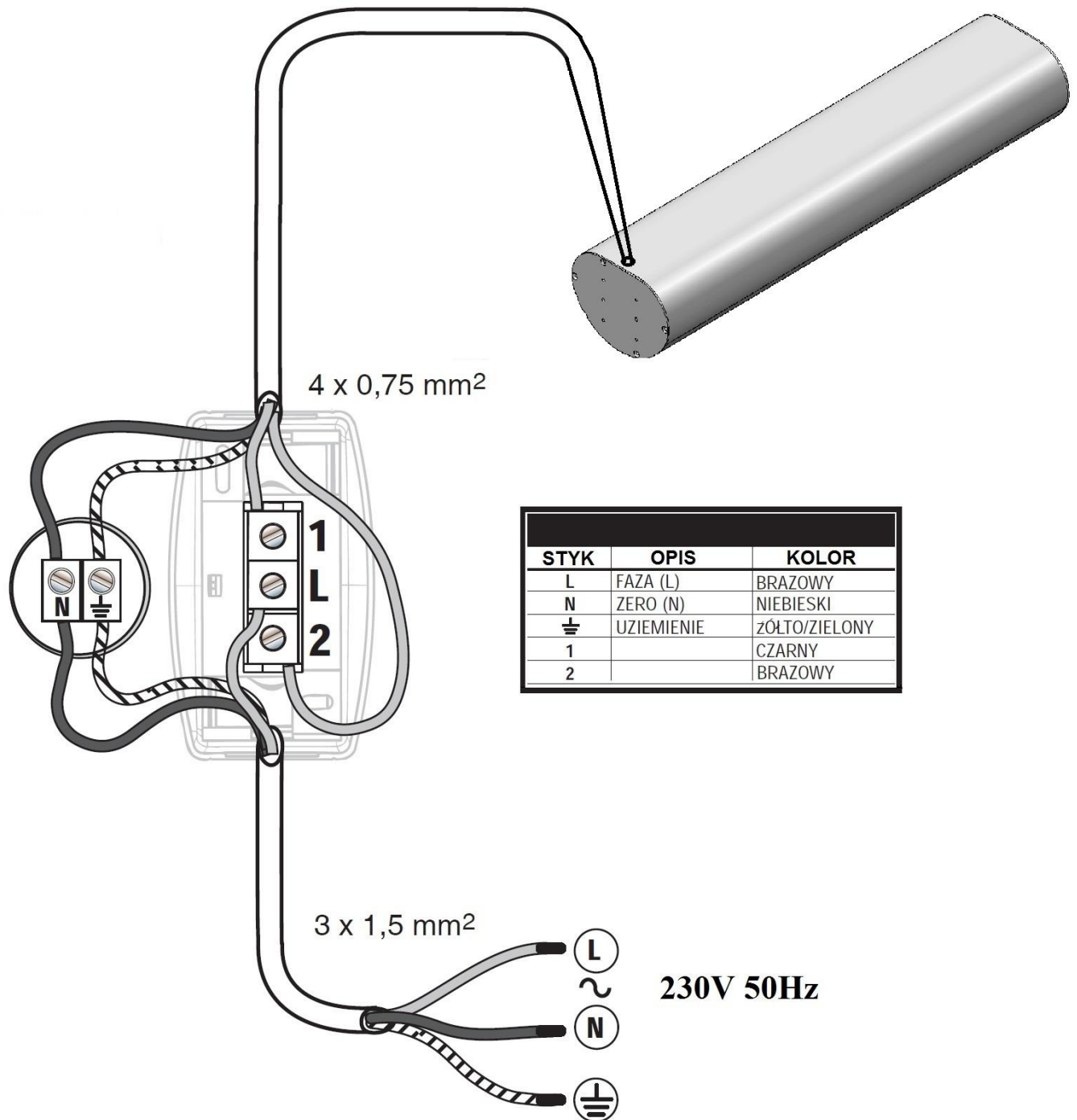

Rys.16

# DANE TECHNICZNE

Wymiary obudowy:

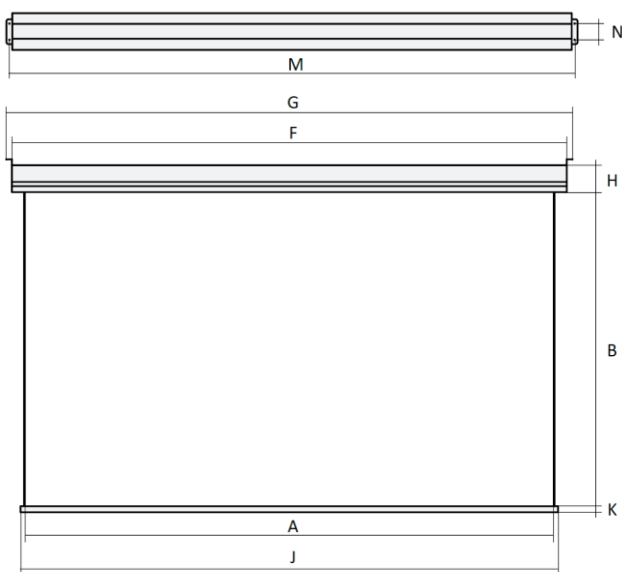
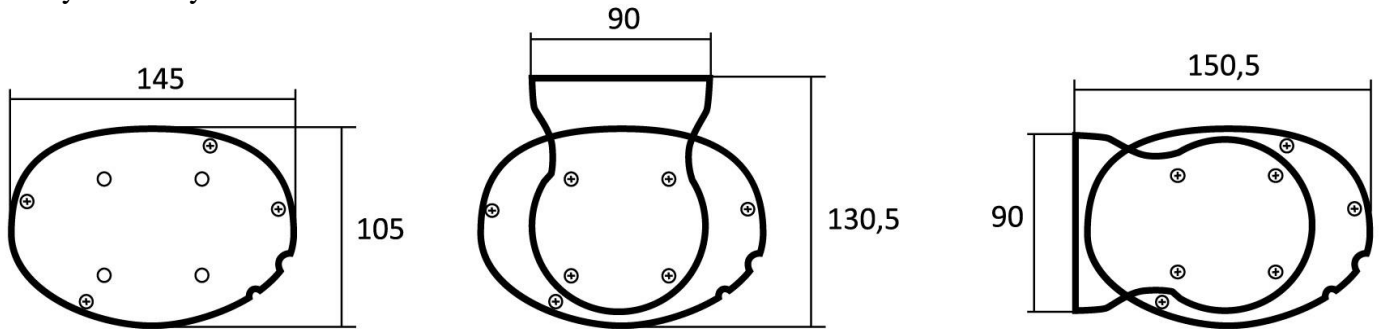

## BLUE LABEL

A- szerokość powierzchni

B- wysokość powierzchni

$F=A+64\text{mm}$

$J=A+30\text{mm}$

$K=50\text{mm}$

$H=105\text{mm}$

$G=A+112\text{mm}$

$M=A+88\text{mm}$

$N=60\text{mm}$

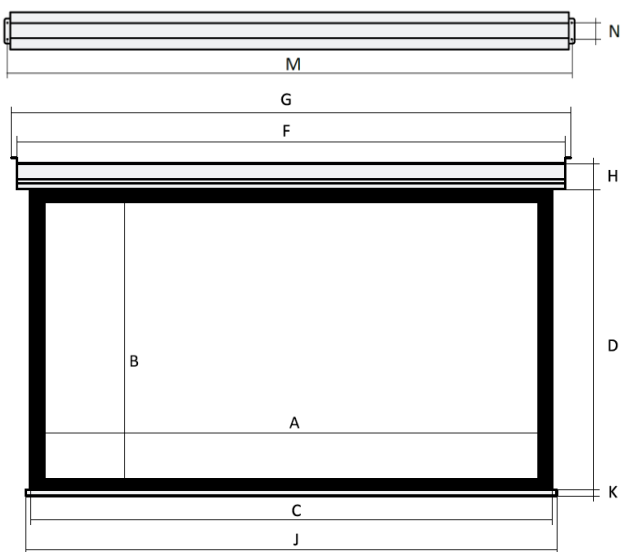

## BLUE LABEL + CZARNA RAMKA

A- szerokość powierzchni aktywnej

B- wysokość powierzchni aktywnej

$C=A+100\text{mm}$

$D=B+100\text{mm}$

$F=A+164\text{mm}$

$J=A+130\text{mm}$

$K=50\text{mm}$

$H=105\text{mm}$

$G=A+212\text{mm}$

$M=A+188\text{mm}$

$N=60\text{mm}$

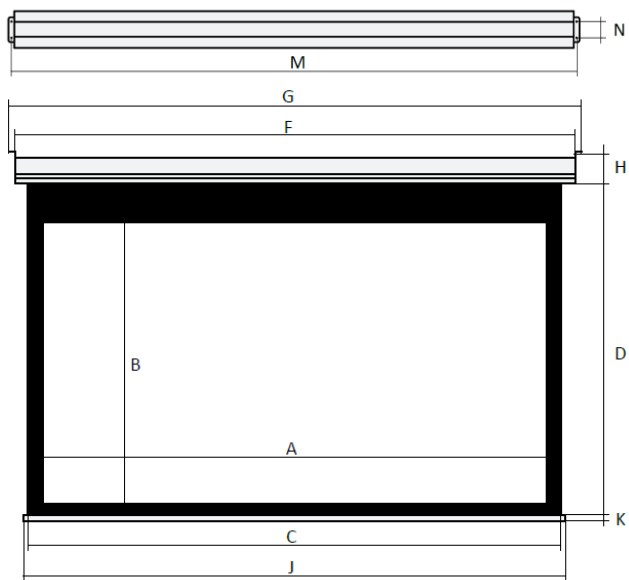

**BLUE LABEL + CZARNA RAMKA+ CZARNY PAS**

A- szerokość powierzchni aktywnej  
 B- wysokość powierzchni aktywnej  
 $C=A+100\text{mm}$   
 $D=B+50\text{mm}+\text{wysokość czarnego pasa}$   
 $F=A+164\text{mm}$   
 $J=A+130\text{mm}$   
 $K=50\text{mm}$   
 $H=105\text{mm}$   
 $G=A+212\text{mm}$   
 $M=A+188\text{mm}$   
 $N=60\text{mm}$

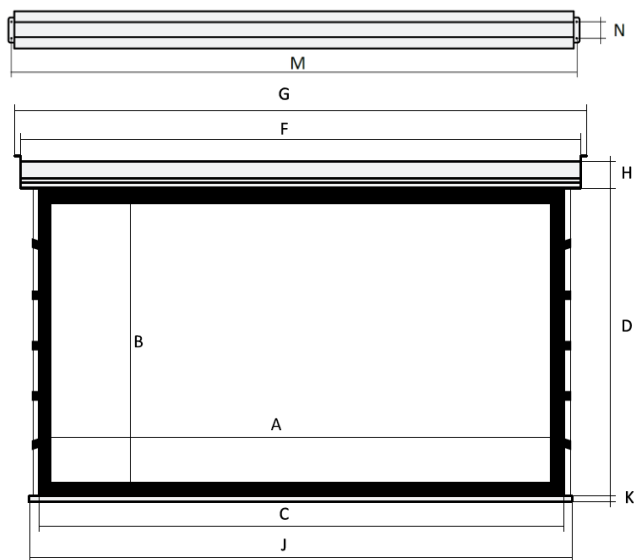

**BLUE LABEL + NAPINACZE**

A- szerokość powierzchni aktywnej  
 B- wysokość powierzchni aktywnej  
 $C=A+100\text{mm}$   
 $D=B+100\text{mm}$   
 $F=A+316\text{mm}$   
 $J=A+270\text{mm}$   
 $K=50\text{mm}$   
 $H=105\text{mm}$   
 $G=A+368\text{mm}$   
 $M=A+340\text{mm}$   
 $N=60\text{mm}$

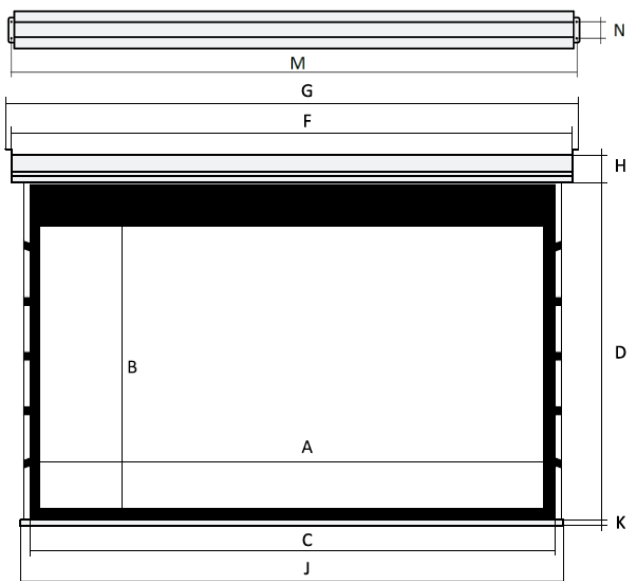

**BLUE LABEL + NAPINACZE + CZARNY PAS**

A- szerokość powierzchni aktywnej  
 B- wysokość powierzchni aktywnej  
 $C=A+100\text{mm}$   
 $D=B+50\text{mm}+\text{wysokość czarnego pasa}$   
 $F=A+316\text{mm}$   
 $J=A+270\text{mm}$   
 $K=50\text{mm}$   
 $H=105\text{mm}$   
 $G=A+368\text{mm}$   
 $M=A+340\text{mm}$   
 $N=60\text{mm}$

**Dane techniczne:**

Zasilanie: 230V 50Hz

Moc: 120W – ekran bez wbudowanego sterowania radiowego

120W – ekran z wbudowanym sterowaniem radiowym

Dziękujemy za wybór ekranu KAUBER  
Zapraszamy do zakupu innych produktów marki KAUBER

w w w . k a u b e r . e u