



SMART Board® serii MX (V5) Pro



Wyświetlacz

Rozmiary ekranu (przekątna)	55" 65" 75" 86"
Podświetlenie	LED
Współczynnik proporcji	16:9
Maksymalna rozdzielczość wyświetlania	4K UHD (3840 × 2160)
Częstotliwość odświeżania	60 Hz
Okres użytkowania	≥ 50 000 godzin
Jasność¹	55": 300 cd/m ² 65", 75", 86": 400 cd/m ²
Czas reakcji ekranu	≤ 8 ms
Kąt widzenia	178°
Szkło	55": pełne hartowanie Powłoka anti-glare 65", 75", 86": pełne hartowanie Powłoka anti-glare Klejenie optyczne
Kolor ramki	Biały
Przyciski sterowania	Zasilanie Dom Wolumin Wybór sygnału wejściowego Zastłona ekranu Stopklatka
Czujniki	Zbliżenie ² Światło otoczenia Podczerwień
Audio	55": 2 zintegrowane głośniki 15 W 65", 75", 86": 2 zintegrowane głośniki 20 W Zintegrowana liniowa macierz ośmiu mikrofonów z wbudowaną obsługą eliminacji echa akustycznego

NFC

Zintegrowany czytnik/nagrywarka RFID NFC Protokół CCID (chip card interface device), gdy jest używane z natywnym sterownikiem dla systemów operacyjnych (Windows®, Linux® i/lub Mac)

Obsługiwane protokoły: ISO 14443A/B, ISO 15693, NFC Tag 1-4

Funkcje interaktywne

Technologia sterowania dotykowego	HyPr Touch™ z zaawansowaną technologią podczerwieni
Funkcje dotykowe	Jednoczesne różnicowanie narzędzi™ Object Awareness™ Silktouch™
Typowy czas reakcji na dotyk	≤ 5 ms
Szybkość ramek	≥ 200 Hz
Dokładność	1 mm
Minimalny rozmiar obiektu	2 mm
Funkcja wielodotyku (technologia multitouch)	Do 50 punktów dotyku (w zależności od systemu operacyjnego)
Zawiera narzędzia	Pióro (× 2)
Uchwyty narzędziowe	Magnetyczny Montaż na ramie

Oprogramowanie

W zestawie	SMART Meeting Pro® <ul style="list-style-type: none"> • Licencja na pokój • Licencje osobiste (×10) SMART Product Drivers i SMART Ink®
Opcjonalne	SMART TeamWorks™

¹Jasność poszczególnych wyświetlaczy może się różnić.

²Dostępne tylko w niektórych modelach

Funkcje PC

Obsługa OPS³	Moduły SMART PCM
Zasilanie modułu OPS	85 W
Opcjonalne moduły obliczeniowe	Zobacz > smarttech.com/accessories

W wejścia	Przód	Wstecz
Gniazdo akcesoriów OPS PC	–	1
Gniazdo kart microSD z osłoną zabezpieczającą	–	1
HDMI® 2.1 4K 60 Hz z obsługą HDCP 1.4, HDCP 2.3 i ARC ⁴	1	3
VGA (video)	–	1
Stereo 3,5 mm (zmiennie)	–	1
RS-232 (złącze DB-9)	–	1
RJ45 (WEJŚCIE LAN)	–	1
Złącze USB typu C 4K 60 Hz, Display Port 1.2, USB 2.0 (UFP) dla obsługi dotykowej i dźwięku cyfrowego, USB 3.2 Gen 1 (DFP) dla urządzeń peryferyjnych; Power Delivery 27 W	1	–
Złącze USB typu C 4K 60 Hz, Display Port 1.2, USB 2.0 (UFP) dla obsługi dotykowej i dźwięku cyfrowego, USB 3.2 Gen 1 (DFP) dla urządzeń peryferyjnych; Power Delivery 65 W	–	1
USB 2.0 typu A	–	1
USB 3.2 Gen 1 typu A	2	2
USB 3.2 Gen 1 typu B	1	3

Wyjścia	Przód	Wstecz
HDMI 2.1 4K 60 Hz z obsługą HDCP 2.3	–	1
Złącze USB typu C 4K 60 Hz, Display Port 1.4a, HDCP 2.3 i HDCP 1.3, USB 3.2 Gen 1; Power Delivery 4,5 W	–	1
Stereo 3,5 mm (zmiennie)	–	1
Złącze optyczne S/PDIF (stały)	–	1
RJ45 (WYJŚCIE LAN)	–	1

³Obsługa i wydajność modułów OPS (Open Pluggable Specification) i OPS-C innych firm może się różnić. Aby uniknąć potencjalnych problemów, należy przeprowadzić odpowiednie testy zgodności.

⁴Obsługa ARC jest dostępna tylko w przypadku wejścia HDMI 2.

Przewody i akcesoria w zestawie	Liczba
Przewody zasilające specyficzne dla danego kraju	1
Kabel USB 2.0 A do B o długości 5 m	1
Kabel USB 3.2 Gen 1 Type-C o długości 1,8 m, 5 A	1
Pióra	2
Zewnętrzne trójpasemowe anteny Wi-Fi (2,4, 5 i 6–7,2 GHz) i Bluetooth® (2,4 GHz)	2
Pilot zdalnego sterowania	1
Baterie AAA	2
Ilustrowana instrukcja instalacji	1
Dokument z ważnymi informacjami	1

Łączność

Sieć przewodowa	RJ45 (x2) 1000baseT
------------------------	---------------------

Wymagania dotyczące przechowywania i użytkowania

Wymagania dotyczące zasilania	100 V do 240 V AC, 50 Hz do 60 Hz
Temperatura pracy	5–35 °C
Temperatura przechowywania	–20–60 °C
Wilgotność	Wilgotność względna 5–80%, bez kondensacji

Pobór mocy

Standardowa	55": 72 W 65": 90 W 75": 103 W 86": 149 W
Tryb gotowości	0,2 W

Certyfikat i zgodność⁵

Modele spełniające wymogi	IDX55-5 IDX65-5 IDX75-5 IDX86-5
USA/Kanada	UL FCC ISED TSCA Opakowania CONEG Propozycja 65
EU / EEA / EFTA / UK	CE UKCA LVD CB EMCD Czerwony REACH RoHS Bateria ZSEE pakowanie POP Ekoprojekt
Australia/Nowa Zelandia	RCM RSM
Normy eksploatacyjne	ENERGY STAR® HDMI HDCP

⁵Dostępność produktów może różnić się w zależności od regionu.

Ten produkt otrzymał dodatkowe certyfikaty, które nie zostały tutaj wymienione.

Informacje dotyczące zakupu⁶

Numery zamówień

MX055-V5-PW	Tablica interaktywna SMART Board® MX055-V5 Pro
MX065-V5-PW	Tablica interaktywna SMART Board serii MX065-V5 Pro
MX075-V5-PW	Tablica interaktywna SMART Board serii MX075-V5 Pro
MX086-V5-PW	Tablica interaktywna SMART Board serii MX086-V5 Pro

Opcjonalne akcesoria

WM-SBID-200	Uchwyt ścienny SMART do monitorów interaktywnych z serii SMART MX
Inne akcesoria	Zobacz > smarttech.com/accessories

Gwarancja SMART

Warunki i opcje uaktualnienia gwarancji różnią się w zależności od regionu. Odwiedź stronę smarttech.com/warranty lub skontaktuj się ze sprzedawcą w celu uzyskania informacji.

Wymagania dotyczące okablowania

Zobacz > [Przewodnik po kablach i złączach SMART](http://docs.smarttech.com/kb/171926) (docs.smarttech.com/kb/171926)



⁶Numery zamówień mogą się różnić w zależności od regionu.

Instalacja, wymiary i waga

Uwagi

- Wszystkie wymiary $\pm 0,3$ cm. Łączna waga $\pm 0,9$ kg. Wszystkie wymiary i wagi mają charakter wstępny i mogą ulec zmianie.
- Produkt jest dostarczany w pozycji pionowej.
- Umieść wyświetlacz w taki sposób, aby przestrzeń wokół niego zapewniała odpowiednią wentylację.

Modele 55-calowe

Wymiary

Ciężar

32 kg

Wymiary transportowe (wraz z paletą)

142,5 cm \times 111 cm \times 16 cm

Ciężar transportowy

47 kg

Mocowanie VESA

M8 | 400 \times 400 mm

Uchwyt

-

Modele 65-calowe

Wymiary

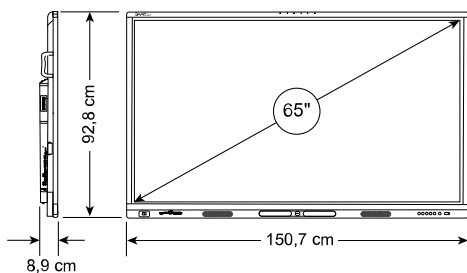

Ciężar

40 kg

Wymiary transportowe (wraz z paletą)

162 cm \times 116,5 cm \times 16 cm

Ciężar transportowy

56 kg

Mocowanie VESA

M8 | 600 \times 400 mm

Uchwyt

2

Modele 75-calowe

Wymiary

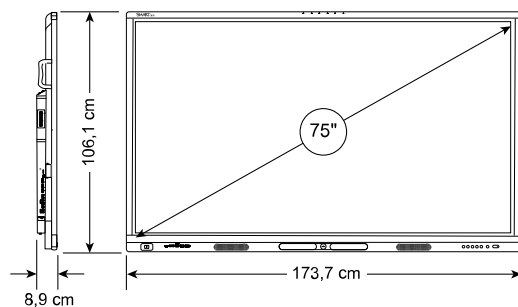

Ciężar

54 kg

Wymiary transportowe (wraz z paletą)

182 cm \times 128,5 cm \times 16 cm

Ciężar transportowy

72 kg

Mocowanie VESA

M8 | 800 \times 400 mm

Uchwyt

2

Instalacja, wymiary i waga (ciąg dalszy)

Modele 86-calowe

Wymiary

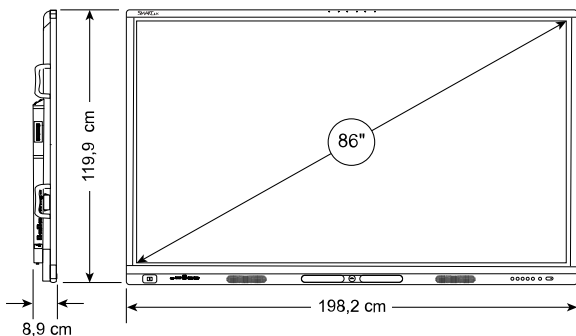

Ciężar

68 kg

Wymiary transportowe (wraz z paletą)

216,5 cm × 144,5 cm × 16 cm

Ciężar transportowy

94 kg

Mocowanie VESA

M8 | 800 × 600 mm

Uchwyt

4

smarttech.com

smarttech.com/contact

© 2025 SMART Technologies ULC. Wszelkie prawa zastrzeżone. SMART Board, SMART Meeting Pro, SMART TeamWorks, SMART Ink, HyPr Touch, Simultaneous Tool Differentiation, Object Awareness, SilkTouch, smarttech, logo SMART oraz wszystkie slogany SMART są znakami towarowymi lub zastrzeżonymi znakami towarowymi firmy SMART Technologies ULC w Stanach Zjednoczonych i/lub innych krajach. Przyjęte znaki towarowe HDMI, HDMI High-Definition Multimedia Interface oraz logo HDMI są znakami towarowymi lub zastrzeżonymi znakami towarowymi HDMI Licensing Administrator, Inc. w Stanach Zjednoczonych i innych krajach. Znak słowny Bluetooth jest własnością Bluetooth SIG, Inc. i wszelkie użycie tych znaków przez SMART Technologies ULC jest objęte licencją. Wszelkie pozostałe nazwy produktów i firm mogą być znakami towarowymi należącymi do ich odpowiednich właścicieli. Niniejszy produkt i/lub jego użytkowanie są objęte co najmniej jednym z następujących patentów amerykańskich: www.smarttech.com/patents. Przedstawiane treści mogą ulec zmianie bez powiadomienia. 8 stycznia 2025 r.